

- DE **Originalbetriebsanleitung**
- GB Translation of the original instructions
- FR Traduction du mode d'emploi d'origine
- IT Traduzione del Manuale d'Uso originale
- NL Vertaling van de originele gebruiksaanwijzing
- CZ Překlad originálního návodu k provozu
- SK Preklad originálneho návodu na prevádzku
- HU Az eredeti használati utasítás fordítása



### **GP 600 VF P**

06028

### **GP 1100 VF**

94228



### **HWA 800 VF P**

06030

### **HWA 1100 VF**

94226



### **HWW 600 VF P**

06032

### **HWW 1100 VF**

94230

### **HWW 1400 VF**

94231

### **HWW 1400 VF INOX**

94232





LIEFERUMFANG | DELIVERED ITEMS | ÉTENDUE DE FOURNITURE | VOLUME DI CONSEGNA |  
LEVERINGSOMVANG | ROZSAH DODÁVKY | ROZSAH DODÁVKY | SZÁLLÍTÁSI TERJEDELEM



GEWÄHRLEISTUNG  
GUARANTEE  
GARANTIE  
GARANZIA  
GARANTIE  
ZÁRUKA  
ZÁRUKA  
JÓTALLÁS

GP 600 VF P  
GP 1100 VF

HWA 800 VF P  
HWA 1100 VF

HWW 600 VF P  
HWW 1100 VF  
HWW 1400 VF  
HWW 1400 VF INOX



**DEUTSCH**

**Bitte lesen Sie die Gebrauchsanweisung vor Inbetriebnahme sorgfältig durch.**

**ENGLISH**

Please read the instructions carefully before starting the machine.

**FRANÇAIS**

Veillez lire avec soin le mode d'emploi avant la mise en service

**ITALIANO**

Leggere attentamente le istruzioni per l'uso prima di mettere in funzione l'elettrodomestico.

**NEDERLANDS**

Graag instructies zorgvuldig doorlezen vóóordat u de machine in gebruik neemt.

**CESKY**

Před spuštěním stroje si pečlivě přečtěte návod k používání.

**SLOVENSKY**

Pred prvým použitím prístroja si pozorne prečítajte návod na obsluhu.

**MAGYAR**

Kérjük alaposan olvassa el a tájékoztatót mielőtt a gépet használja.



	<b>INBETRIEBNAHME</b>   STARTING THE MACHINE   MISE EN SERVICE   UTILIZZARE LA MACCHINA   INGEBUIKNAME   ÜZEMBE HELYEZÉS   UVEDENÍ DO PROVOZU   PUŠTANJE U RAD	1
<b>Deutsch</b>	<b>TECHNISCHE DATEN</b>   BESTIMMUNGSGEMÄSSE VERWENDUNG   SICHERHEITSHINWEISE   WARTUNG   GEWÄHRLEISTUNG   SERVICE   SYMBOLE   INSPEKTIONS- UND WARTUNGSPLAN   STÖRUNGEN - URSACHEN - BEHEBUNG	13
<b>English</b>	TECHNICAL DATA   SPECIFIED CONDITIONS OF USE   SAFETY INSTRUCTIONS   MAINTENANCE   GUARANTEE   SERVICE   SYMBOLS   INSPECTIONS   FAILURES – CAUSES – REMOVAL	18
<b>Français</b>	CARACTÉRISTIQUES TECHNIQUES   UTILISATION CONFORME AUX PRESCRIPTIONS   INSTRUCTIONS DE SÉCURITÉ   ENTRETIEN   GARANTIE   SERVICE   SYMBOLES   PLAN DES RÉVISIONS ET DE L'ENTRETIEN   PANNES - CAUSES - SUPPRESSION	22
<b>Italiano</b>	DATI TECNICI   UTILIZZO CONFORME   NORME DI SICUREZZA   MANUTENZIONE   GARANZIA   SERVIZIO   SIMBOLI   PROGRAMMA DELLE ISPEZIONI E DELLA MANUTENZIONE   GUASTI – CAUSE - RIMOZIONE	27
<b>Nederlands</b>	TECHNISCHE GEGEVENS   VOORGESCHREVEN GEBRUIK VAN HET SYSTEEM   VEILIGHEIDSAADVIEZEN   ONDERHOUD   GARANTIE   SERVICE   SYMBOLEN   INSPECTIE- EN ONDERHOUDSSCHEMA   STORINGEN – OORZAKEN - OPLOSSINGEN	32
<b>Cesky</b>	TECHNICKÉ ÚDAJE   OBLAST VYUŽITÍ   BEZPEČNOSTNÍ UPOZŘENÍ   ÚDRŽBA   ZÁRUKA   SERVICE   SYMBOLY   PLÁN PROHLÍDEK A ÚDRŽBY   PORUCHY – PŘÍČINY - ODSTRANĚNÍ	37
<b>Slovensky</b>	TECHNICKÉ ÚDAJE   POUŽITIE PODĽA PREDPISOV   BEZPEČNOSTNÉ POKYNY   ÚDRŽBA   ZÁRUKA   SERVIS   SYMBOLY   PLÁN PREHLIADOK A ÚDRŽBY   PORUCHY – PRÍČINY – ODSTRÁNENIE	41
<b>Magyar</b>	MŰSZAKI ADATOK   RENDELTETÉSSZERŰ HASZNÁLAT   KÜLÖNLEGES BIZTONSÁGI TUDNIVALÓL   KARBANTARTÁS   JÓTÁLLÁS   SZERVIZ   SZIMBÓLUMOK   GÉPSZEMLE ÉS KARBANTARTÁSI TERV   ÜZEMZAVAROK – OKOK - ELTÁVOLÍTÁSUK	45

**GÜDE Service** \_\_\_\_\_ 49



**EG-KONFORMITÄTSEKHLÄRUNG** | EC-DECLARATION OF CONFORMITY | DECLARATION CE  
DE CONFORMITÉ | DICHIARAZIONE DI CONFORMITÀ CE | EG-CONFORMITEITVERKLARING |  
PROHLÁSENÍ O SHODĚ EU | VYHLÁSENIE O ZHODE EÚ | AZONOSSÁGI NYILATKOZAT EU \_\_\_\_\_ 50



**HWW 1100 VF**



**HWW 1400 VF**



**HWW 1400 VF INOX**



**HWW 600 VF P**



**GP 600 VF P**







**HWA 800 VF P**



**HWA 1100 VF**

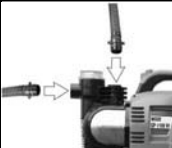
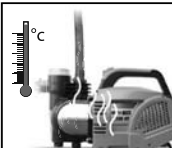
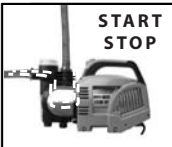

**GP 1100 VF**

<b>INBETRIEBNAHME</b>	INBEDRIJFSTELLING		2
STARTING THE MACHINE	ZPROVOZNĚNÍ		
MISE EN SERVICE	UVEDENIE DO PREVÁDZKY		
MESSA IN FUNZIONE	ÜZEMBE HELYEZÉS		
<b>ANSCHLUSS</b>	AANSLUITING		3
SUPPLY	PŘÍPOJKA		
RACCORDEMENT	PRÍPOJENIE		
COLLEGAMENTO	CSATLAKOZTATÁS		
<b>ÜBERLASTUNGSSCHUTZ</b>	OVERBELASTINGSBEVEILIGING		4
ENGINE PROTECTION	OCHRANA PROTI PŘETÍŽENÍ		
PROTECTION CONTRE LES SURCHARGES	OCHRANA PROTI PŘEŽÁZENÍ		
PROTEZIONE CONTRO I SOVRACCARICHI	TÜLTERHELÉS ELLENI VÉDELEM		
<b>BETRIEB</b>	BEDRIJF		5
OPERATION	PROVOZ		
FONCTIONNEMENT	PREVÁDZKA		
FUNZIONAMENTO	ÜZEMMÓD		
<b>WARTUNG</b>	ONDERHOUD		8
MAINTENANCE	ÚDRŽBA		
ENTRETIEN	ÚDRŽBA		
MANUTENZIONE	KARBANTARTÁS		
<b>TRANSPORT / AUFBEWAHRUNG</b>	TRANSPORT / BEWARING		10
TRANSPORT / STORAGE	TRANSPORT / ULOŽENÍ		
TRANSPORT / STOCKAGE	TRANSPORT / ULOŽENIE		
TRASPORTO / DEPOSITO	SZÁLLÍTÁ / TÁROLÁ		
<b>ZUBEHÖR</b>	TOEBEHOREN		
ACCESSORY	PŘÍSLUŠENSTVÍ		
ACCESSOIRES	PRÍSLUŠENSTV		
ACCESSORIO	AZOKAT A TARTOZÉKOKAT		



**INBETRIEBNAHME**

INBEDRUFSTELLING

STARTING THE MACHINE

ZPROVOZNĚNÍ

MISE EN SERVICE

UVEDENIE DO PREVÁDZKY

MESSA IN FUNZIONE

ÜZEMBE HELYEZÉS

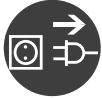
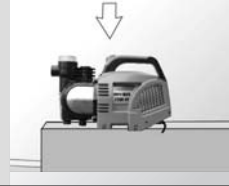

GP 600 VF P · GP 1100 VF  
HWA 800 VF P · HWA 1100VF

HWW 600 VF P · HWW 1100 VF  
HWW 1400 VF · HWW 1400VF INOX

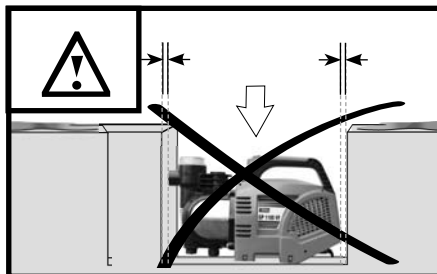
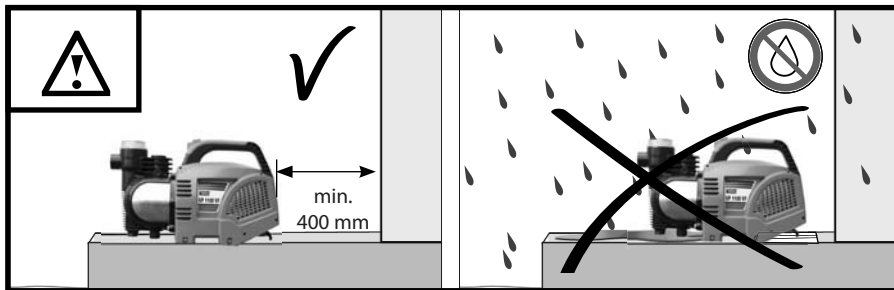
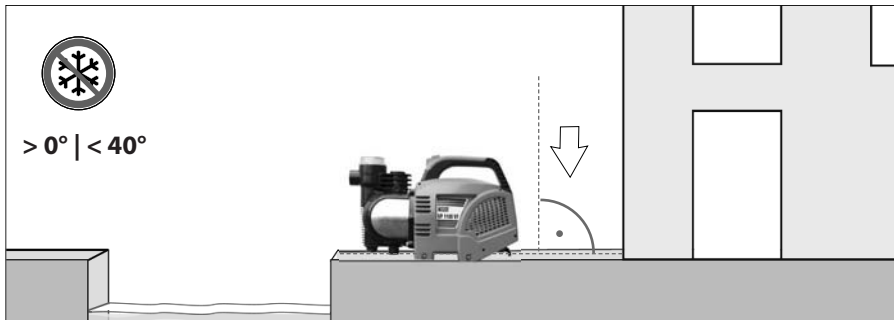

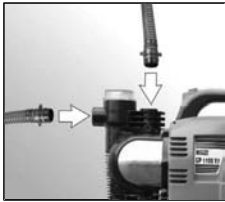

ANSCHLUSS	AANSluitING
SUPPLY	PŘÍPOJKA
RACCORDEMENT	PRİPOJENIE
COLLEGAMENTO	CSATLAKOZTATÁS



GP 600 VF P · GP 1100 VF  
 HWW 600 VF P · HWW 1100 VF  
 HWW 1400 VF · HWW 1400VF INOX

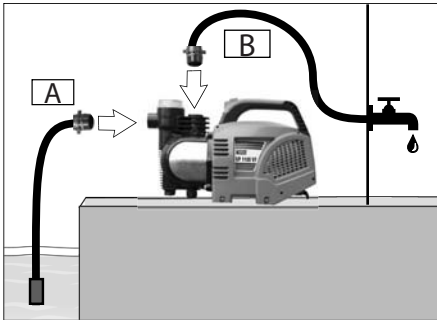

**Rückschlagventil**  
 non-return-valve  
 clapet antiretour  
 portata unidirezionali  
 terugszagklep  
 zpětný ventil  
 spätný ventil  
 visszacsapó szelep

TIP

**KA 4 P / 94440**  
**KA 7 P / 94441**

1

A + B

**Teflon-Dichtband**  
 teflon sealing tape  
 ruban d'étanchéité en téflon  
 nastro teflon da tenuta  
 Teflon tape afdichting  
 Teflonovou pásku  
 Teflónovú pásku  
 Teflon tömítő szalag

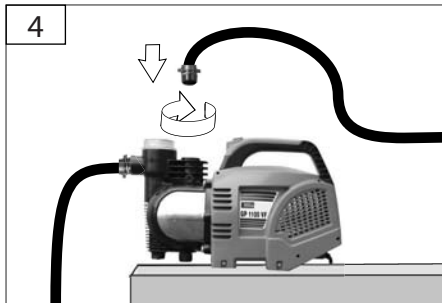
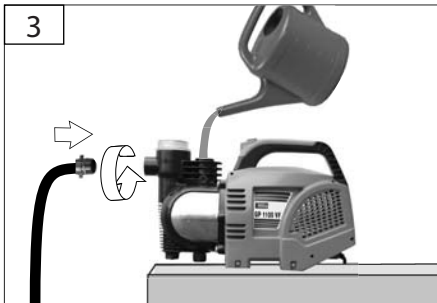
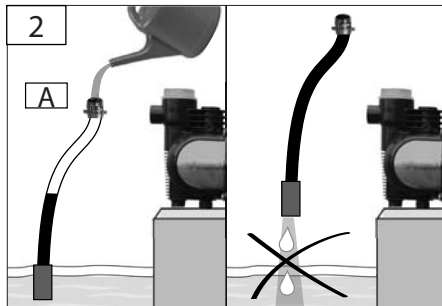



ANSCHLUSS

AANSLUITING

SUPPLY

PŘÍPOJKA

RACCORDEMENT

PRIPOJENIE

COLLEGAMENTO

CSATLAKOZTATÁS

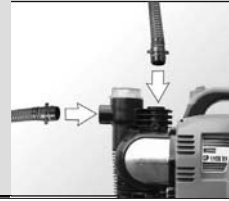

## HWA 800 VF P · HWA 1100VF

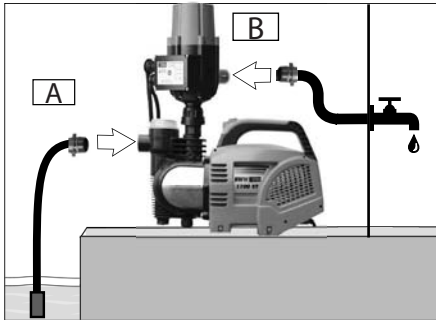

## Rückschlagventil

non-return-valve  
clapet antiretour  
portata unidirezionali  
terugslagklep  
zpětný ventil  
spätný ventil  
visszacsapó szelep



TIP



KA 4 P / 94440  
KA 7 P / 94441

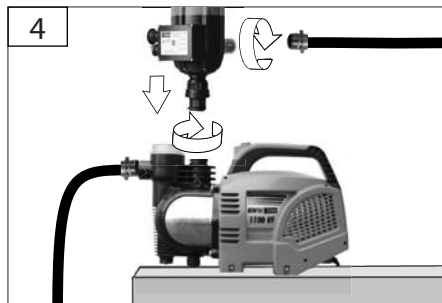
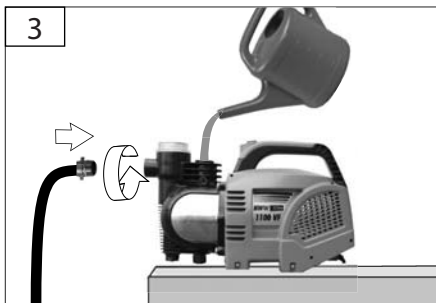
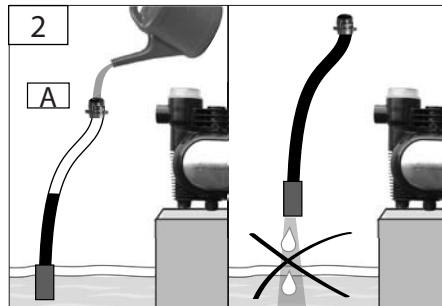
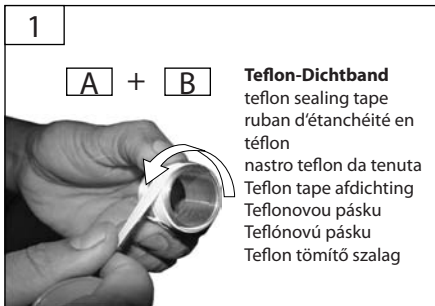

**ÜBERLASTUNGSSCHUTZ**

OVERBELASTINGSBEVEILIGING

ENGINE PROTECTION

OCHRANA PROTI PŘETÍŽENÍ

PROTECTION CONTRE LES  
SURCHARGES

OCHRANA PROTI PREŽAŽENIU

PROTEZIONE CONTRO I  
SOVRACCARICHI

TÜLTERHELÉS ELLENI VÉDELEM

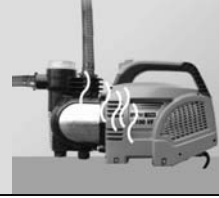

GP 600 VF P · GP 1100 VF  
HWA 800 VF P · HWA 1100VF

HHW 600 VF P · HHW 1100 VF  
HHW 1400 VF · HHW 1400VF INOX

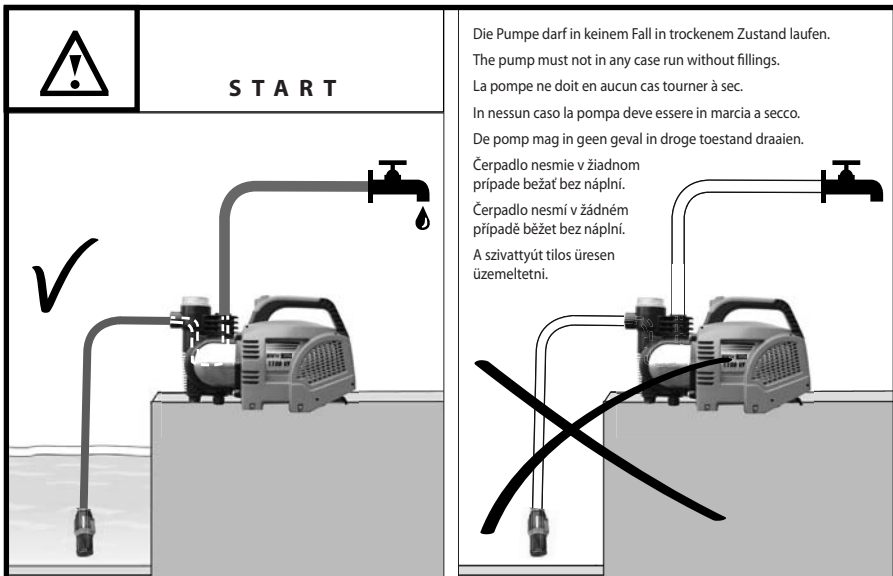
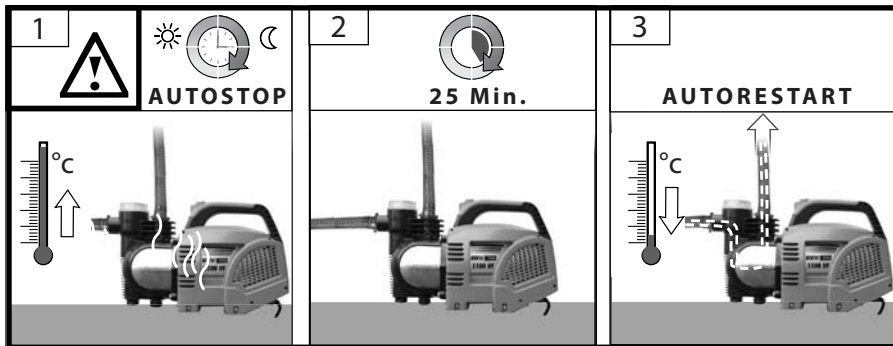

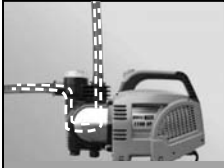

BETRIEB

BEDRIJF

OPERATION

PROVOZ

FONCTIONNEMENT

PREVÁDZKA

FUNZIONAMENTO

ÜZEMMÓD

**START  
STOP**

GP 600 VF P · GP 1100 VF  
HWA 800 VF P · HWA 1100VF

HWW 600 VF P · HWW 1100 VF  
HWW 1400 VF · HWW 1400VF INOX

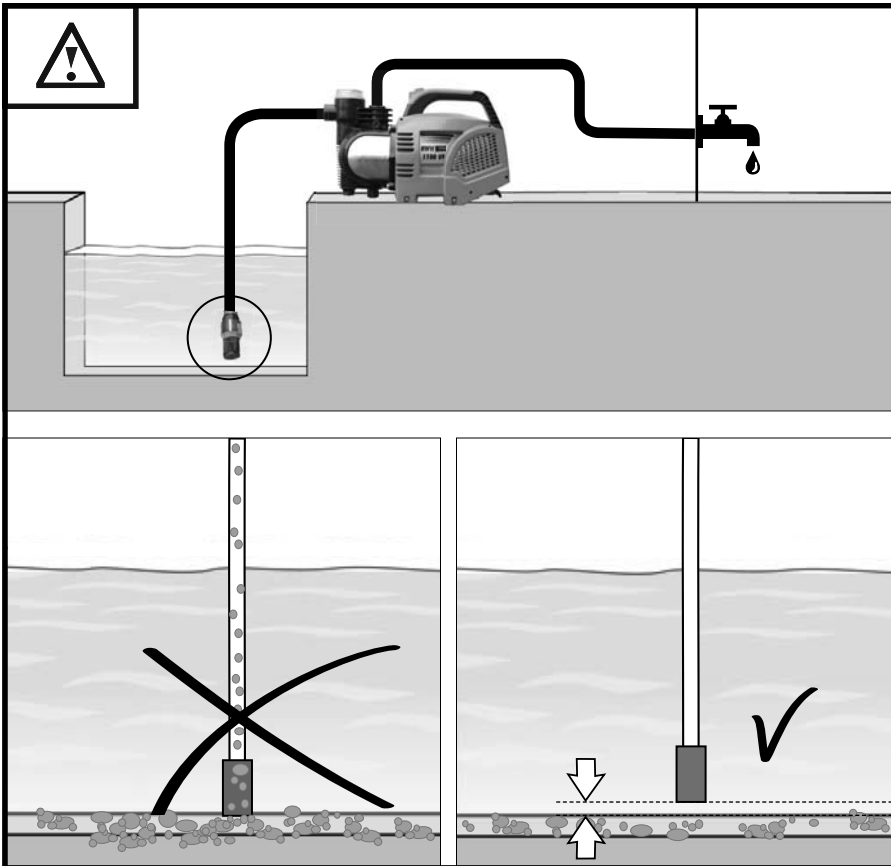



BETRIEB

BEDRIJF

OPERATION

PROVOZ

FONCTIONNEMENT

PREVÁDZKA

FUNZIONAMENTO

ÜZEMMÓD

START  
STOP

7



HWA 800 VF P · HWA 1100VF

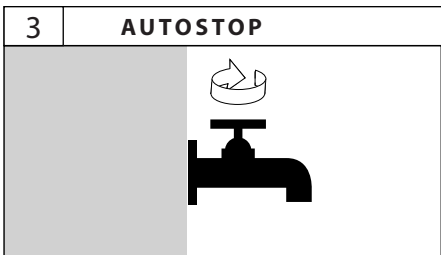
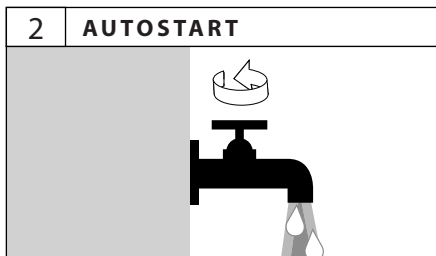
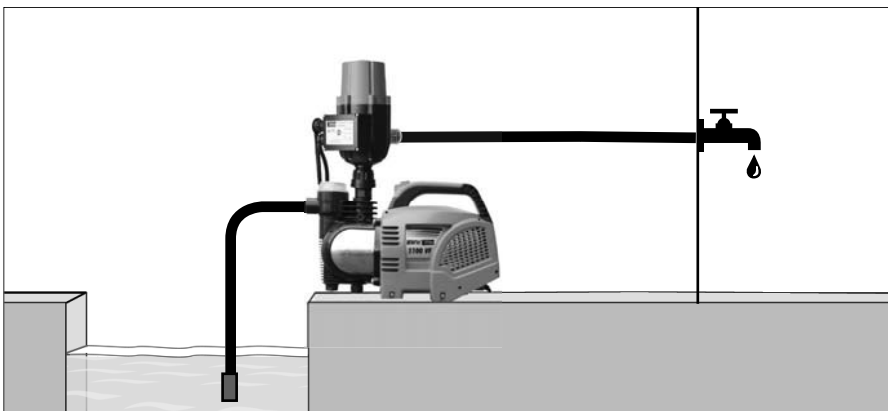

**START  
STOP**

BETRIEB

BEDRIJF

OPERATION

PROVOZ

FONCTIONNEMENT

PREVÁDZKA

FUNZIONAMENTO

ÜZEMMÓD

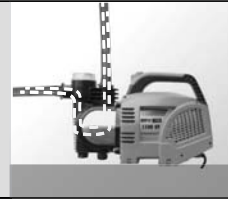

**GP 600 VF P · GP 1100 VF**

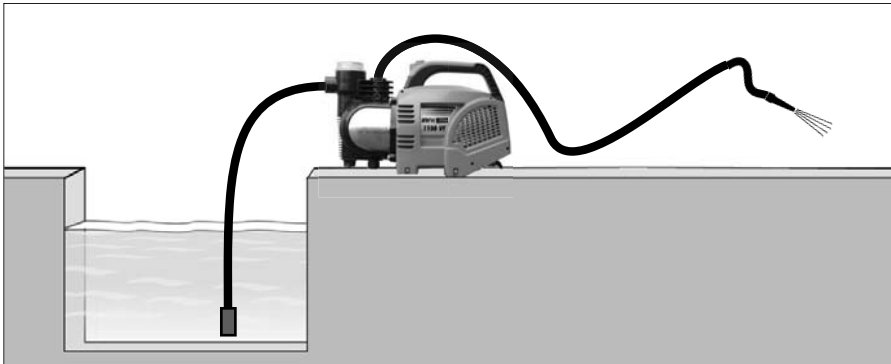

**1 START**

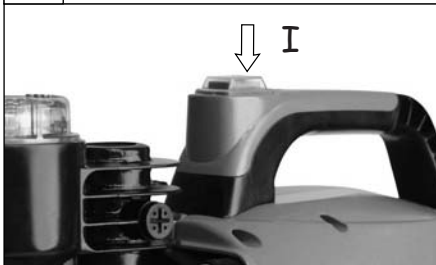

**2 STOP**

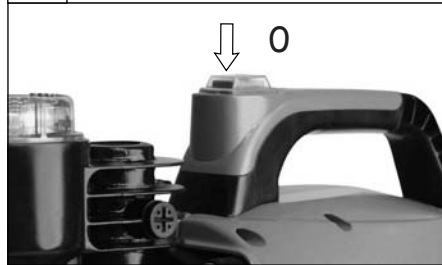



BETRIEB	BEDRIJF
OPERATION	PROVOZ
FONCTIONNEMENT	PREVÁDZKA
FUNZIONAMENTO	ÜZEMMÓD

**START  
STOP**



**HWW 600 VF P · HWW 1100 VF  
HWW 1400 VF · HWW 1400VF INOX**

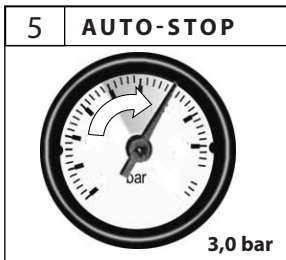
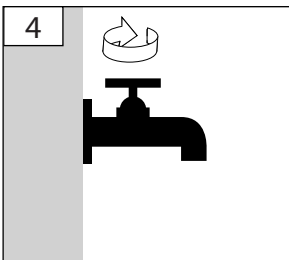
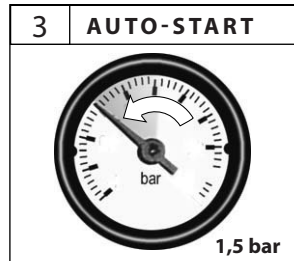
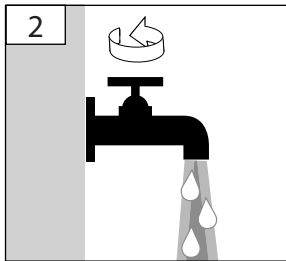
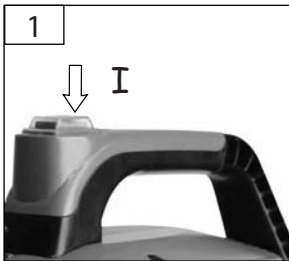
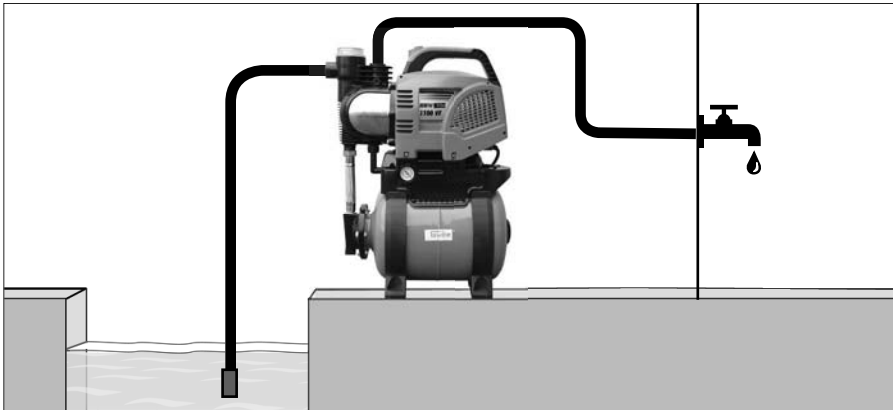



WARTUNG

ONDERHOUD

MAINTENANCE

ÚDRŽBA

ENTRETIEN

ÚDRŽBA

MANUTENZIONE

KARBANTARTÁS



GP 600 VF P · GP 1100 VF  
HWA 800 VF P · HWA 1100VF

HWW 600 VF P · HWW 1100 VF  
HWW 1400 VF · HWW 1400VF INOX

1

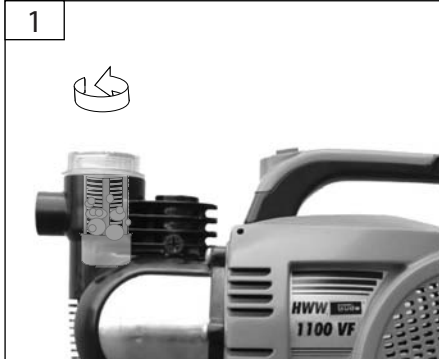

2

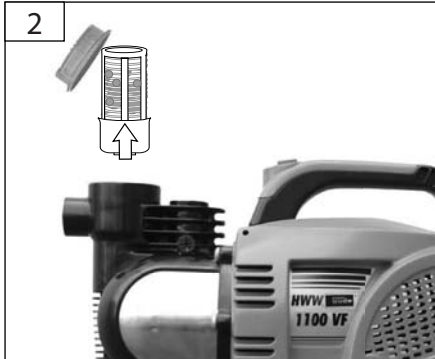

3

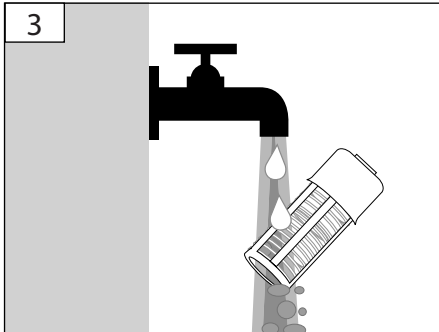

 	<b>WARTUNG</b>	ONDERHOUD	
	MAINTENANCE	ÚDRŽBA	
	ENTRETIEN	ÚDRŽBA	
	MANUTENZIONE	KARBANTARTÁS	



**HWW 600 VF P · HWW 1100 VF  
HWW 1400 VF · HWW 1400VF INOX**

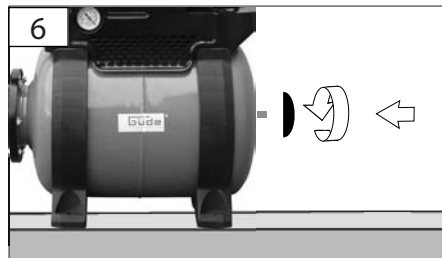
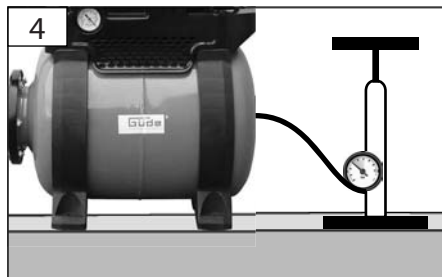
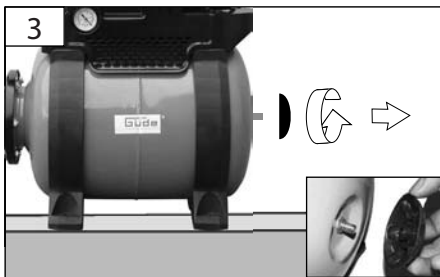
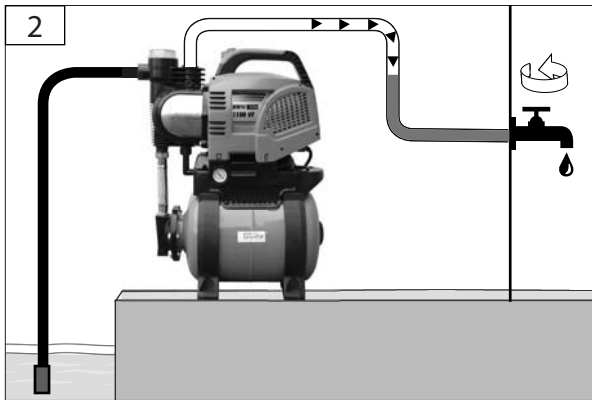
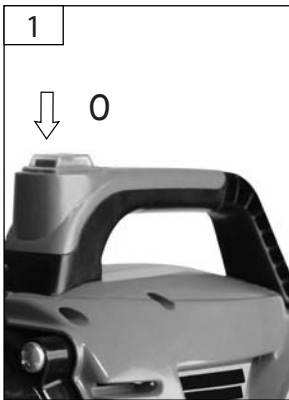



<b>TRANSPORT / AUFBEWAHRUNG</b>	TRANSPORT / BEWARING
TRANSPORT / STORAGE	TRANSPORT / ULOŽENÍ
TRANSPORT / STOCKAGE	TRANSPORT / ULOŽENIE
TRASPORTO / DEPOSITO	SZÁLLÍTÁ / TÁROLÁ







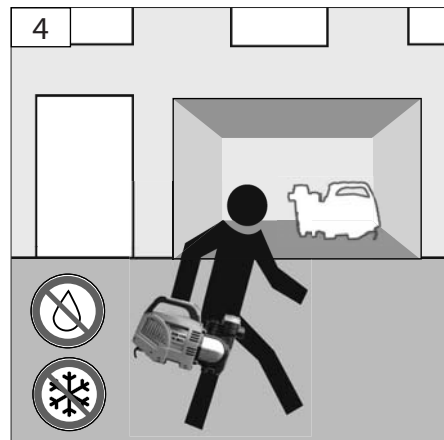
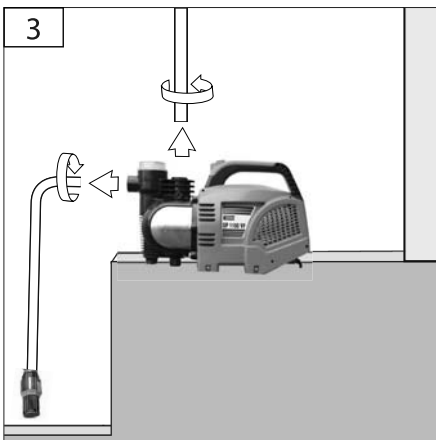
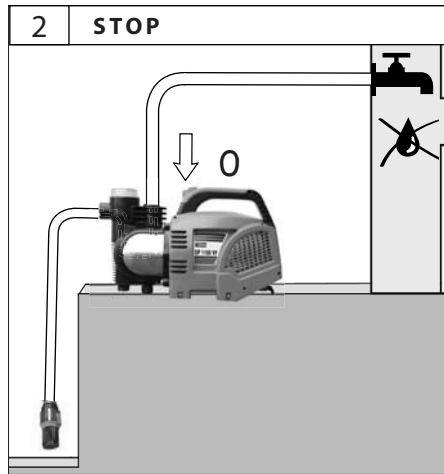
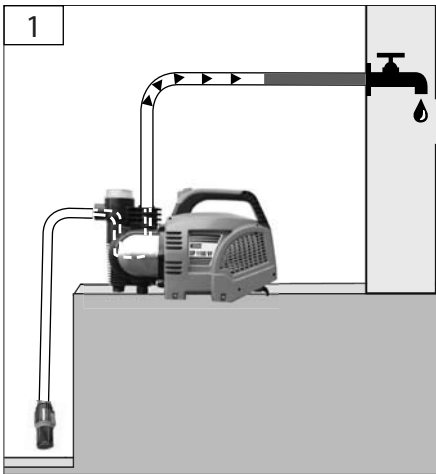



GP 600 VF P · GP 1100 VF  
HWA 800 VF P · HWA 1100VF

HWW 600 VF P · HWW 1100 VF  
HWW 1400 VF · HWW 1400VF INOX











## Műszaki adatok

### Kerti szivattyú

	Házi vízellátó automata			
	GP 600 VF P	GP 1100VF	HWA 800 VF P	HWA 1100 VF
Megrend.szám.....	06028.....	94228.....	06030.....	94226.....
 Feszültség.....	230V/ 50Hz.....	230V/ 50Hz.....	230V/ 50Hz.....	230V/ 50Hz.....
 Motor teljesítménye P1.....	600W.....	1100 W.....	800 W.....	1100 W.....
 Max. szállítható mennyiség.....	3600 l/h.....	3600 l/h.....	3600 l/h.....	3600 l/h.....
 Max. szállítható magasság.....	35 m.....	45 m.....	40 m.....	45 m.....
 Max. szívó magasság.....	8 m.....	8 m.....	8 m.....	8 m.....
<b>35 °C</b> Max. Vízhőmérséklet.....	35°C.....	35°C.....	35°C.....	35°C.....
 Csőcsatlakozás.....	1" IG.....	1" IG.....	1" IG.....	1" IG.....
<b>IP X4</b> Védéstípus.....	IPX4.....	IPX4.....	IPX4.....	IPX4.....
 Súly.....	11,0 kg.....	12,0 kg.....	12,5 kg.....	13,5 kg.....
 Hangteljesítmény szint.....	90 dB.....	90 dB.....	90 dB.....	90 dB.....

### Házi vízmű

	HW 600 VF P	HW 1100 VF	HW 1400 VF	HW 1400 VF INOX
	Megrend.szám.....	06032.....	94230.....	94231.....
 Feszültség.....	230V/50Hz.....	230V/50Hz.....	230V/50Hz.....	230V/50Hz.....
 Motor teljesítménye P1.....	600 W.....	1100 W.....	1400 W.....	1400 W.....
 Max. szállítható mennyiség.....	3600 l/h.....	3600 l/h.....	3900 l/h.....	3900 l/h.....
 Max. szállító magasság.....	35 m.....	45 m.....	45 m.....	46 m.....
 Max. szívó magasság.....	8 m.....	8 m.....	8 m.....	8 m.....
<b>35 °C</b> Max. Vízhőmérséklet.....	35°C.....	35°C.....	35°C.....	35°C.....
 Csőcsatlakozás.....	1" IG.....	1" IG.....	1" IG.....	1" IG.....
<b>IP X4</b> Védéstípus.....	IPX4.....	IPX4.....	IPX4.....	IPX4.....
 Súly.....	12,0 kg.....	18 kg.....	18 kg.....	18 kg.....
 Hangteljesítmény szint.....	90 dB.....	90 dB.....	90 dB.....	90 dB.....
 Tartály kapacitás.....	19 l.....	24 l.....	24 l.....	24 l.....



Csak azután használja a készüléket, miután figyelmesen elolvasta és megértette a kezelési útmutatót. Szigorúan be kell tartani a biztonsági utasításban lévő figyelmeztetéseket. Viselkedjen figyelmesen harmadik személlyel szemben.

Az esetben, ha a gép bekapcsolásával és használatával kapcsolatban kétségei lennének, forduljon a GÜDE Service.

### Rendeltetésszerű használat

A készülék kizárólag tiszta víz szivattyúzására alkalmas háztartás vízellátására, kertben, udvaron és mezőgazdaságban.

A gyártó nem felelős az általános érvényességű előírások, s a használati utasítás be nem tartása következtében keletkezett károkért.

⚠ A szivattyú nem alkalmas hosszú idejű használatra (pl. halas tavakban, vagy patakokban cirkulációs szivattyúként). Ez esetben a berendezés élettartama jelentősen csökken. Ha ilyen munkára akarja használni, szerezzen be kapcsoló órát, s a munkaciklusok közé megfelelő tartamú pihenési fázisokat iktasson be.

⚠ A szivattyút semmi esetre sem szabad medencék vízforgatására használni.

⚠ A szivattyú nem alkalmas a ciszternák és a kutak túlfolyása ellen, mint állandó, automatikus biztosíték, sem a pince térségben az alvíz szintjének a regulációjára.

⚠ A szivattyút tilos ivóvíz szivtatására használni!

⚠ A szivattyút tilos, a nyomás növelése érdekében, a meglévő vízvezeték hálózathoz kapcsolni.

## Különleges biztonsági tudnivaló

⚠ **VIGYÁZZI! Áramütés veszélye!**  
Áramütés veszélye áll fenn!

A készüléket nem korlátozott fizikai, érzékszervi vagy szellemi képességekkel rendelkező, ill. tapasztalattal /vagy ismeretekkel nem rendelkező személyek (beleértve a gyermekeket is) általi használatra tervezték, hacsak nem azok egy a biztonságukért illetékes személy felügyelete alatt állnak, vagy utasításokat kaptak e személytől a készülék kezelésére vonatkozóan.

A gyermekeket felügyelni kell annak biztosítására, hogy ne játszanak a készülékkel. Ezeket a személyeket tartsa a géptől megfelelő biztonsági távolságban.

⚠ Kizárólag hiba áram elleni védőkapcsolóval használható (RCD előírás szerint max. hibaáram 30mA). Kérem, forduljon villanyszerelőhöz!

Üzembehelyezés előtt kompetens villanyszerelő ellenőrizze, be vannak-e biztosítva a kötelező elektro – biztonsági utasítások. Ilyenkor be kell tartani az adott ország ide vonatkozó rendelkezéseit.

A gépet konektorba csatlakoztatja

A szivattyú száraz menetének megakadályozására ügyeljen arra, hogy a szívócső állandóan a szállított közegben legyen.

Ügyeljen arra, hogy a csatlakozó konektor távol és védve legyen a víztől és nedvességtől.

Ellenőrizze a feszültséget: A típuscímkén feltüntetett adatoknak azonosaknak kell lenniük az áramkör

feszültségével.

Kizárólag a kültérre jóváhagyott, fröccsenő víz ellen védett hosszabbítókábel használata megengedett.

Az áramkörbe bekapcsolt szivattyút tilos a kábelnél fogva tartani, vízbeszüllyeszteni, felemelni, vagy szállítani!

A szivattyú üzembehelyezése előtt ellenőrizze, nincs-e megrongálódva az elektromos kábel és/vagy a konektor.

A veszélyeztetés elkerülése érdekében a sérült hálózati vezeték cseréjét a GÜDE szerviznek kell elvégeznie. Semmi esetre sem szabad a kábelt sajátkezűleg javítani.

A kábelt védje magas hőmérséklet hatásától, olajtól és éles tárgyaktól.

⚠ Az esetben, ha a szivattyú működik, sem személyek, sem állatok nem tartózkodhatnak a szivattott folyadékban (pl. medencék, pincék, stb.)

⚠ A szivattyút tilos üresen üzemeltetni.

A szivattyút tilos felügyelet nélkül használni. Az esetleges hibás működés következtében károk keletkezhetnek. Az esetben, ha a szivattyút nem használja, azonnal kapcsolja ki az áramkörből.

A szivattott folyadék hőmérséklete nem lehet +35 °C-nál magasabb.

A szivattyú háztartás vízellátására használata esetén be kell tartani a vízgazdálkodásra vonatkozó helybeli hivatalos előírásokat és hulladékvíz kiengedésére.

Az esetben, ha a szivattyút halas tavakban, kutakban, vízművekben, stb. használja, feltétlenül be kell tartani az illetékes ország szivattyú használatára vonatkozó előírásait.

Ne használja a szivattyút, ha a kinti hőmérséklet magasabb, mint 40 °C, vagy alacsonyabb 0 °C-nál.

A szivattyú motorját nem szabad hideg időjárás esetén letakarni takaróval vagy más textil anyaggal azal a szándékkal, hogy megvédje a víz befagyásától.

A szivattyú használatakor a működtető felelős a harmadik személy biztonságáért. (pl. vízművek, stb.)

### Viselkedés kényszerhelyzetben

Igyekezzen a balesetnek megfelelően elsősegélyt nyújtani, s minél hamarabb biztosítson be orvosi segítséget. A sebesültet nyugtassa meg, s védje további balesettől. Az esetleges balesetek miatt a munkahelyen, a DIN 13164 norma követelménye szerint, mindig legyen kéznél, elsősegély nyújtáshoz, kézi patika. Amit, szükség esetén, a kézi patikából kivesz, azonnal pótolja vissza.

Ha segítségre van szüksége, tüntesse fel az alábbi adatokat:

1. A baleset színhelye
2. A baleset típusa
3. A sebesültek száma
4. A sebesülések típusa

### Követelmények a gép kezelőjére

A gép kezelője használat előtt figyelmesen olvassa el a használati utasítást.

**Szakképesítés:** A gép használatához, szakemberrel való felvilágosításon kívül nem szükséges speciális szakképesítés.

**Minimális korhatár:** A géppel kizárólag 16 éven felüli személyek dolgozhatnak. Kivételt képez a fiatalokruak foglalkoztatása szakképzés alatt az oktató felügyelete mellett szakképzettség elsajátítása érdekében.

**Képzés:** A gép használatához elegendő szakember felvilágosítása resp. a használati utasítással való megismerkedés. Speciális képzés nem szükséges.

### Karbantartás

 A készüléken végzett bármilyen munka előtt mindig ki kell húzni a csatlakozódugaszt a dugaszolóaljzatból.

Használat előtt mindig végezzen szemrevételezéses ellenőrzést annak megállapítására, hogy a készülék, különösen a hálózati kábel és csatlakozódugasz sérült-e.

A készüléket nem szabad használni, ha sérült vagy a biztonsági berendezések meghibásodtak.

Az esetben, ha a szivattyú hibás, kizárólag autorizált szervíz javíthatja meg eredeti alkatrészek alkalmazásával.

**VIGYÁZZ!** A szivattyúban hosszabb ideig álló víz a szerkezettől függően megrozsdásodhat! (Barna színeződés).

Téli raktározás esetén ügyeljen arra, hogy a gépben ne maradjon víz, ugyanis a fagy következtében a berendezés tönkre mehet. A szivattyút szállítás előtt feltétlenül ki kell kapcsolni az áramkörből! Raktározás előtt a szivattyúból a vizet teljesen ki kell engedni és a berendezést fagyálló anyaggal kell ellátni. A mechanikai tömítés tapadását úgy akadályozza meg, hogy a szivattyút megfelelő olajjal öblítse ki. (pl.növényi olaj).

Kizárólag rendszeresen karbantartott és kezelt gép lehet megbízható segédeszköz. Elégtelen karbantartás és kezelés előre nem látható balesetekhez és sérülésekhez vezethet.

### Jótállás

Jótállási igények a mellékelt jótállási levél szerint.

A jótállás kizárólag az anyagi, vagy gyártási hibákból eredő elégtelenségekre vonatkozik. Reklamáció esetén fel kell mutatni az eredeti, a vásárláskor kapott, s a vásárlás dátumával ellátott iratot.

A jótállás nem vonatkozik a géppel való szaktalan használat következtében bekövetkező hibákra, pl. a gép túlterhelése, erőszakos használata, vagy idegen tárgyakkal való megromlására. A használati utasítás mellőzése következményeire, szerelési és szokásos, normális elhasználódásra sem vonatkozik a jótállás.

A gyártó nem felelős azokért a károkért, melyek szakszerűtlen szerelés, vagy szakszerűtlen használat eredményeként keletkeznek.

A berendezést szabályos időközönben ellenőrizni kell, hibátlan állapotban van-e.

Figyelmeztetjük arra, hogy az érvényes normák szerint, nem vállalunk felelősséget a gépünk által okozott károkért, melyek az alábbi esetekben keletkeznek:

- Nem szak javítás, melyet nem autorizált szervíz végez.
- A gép nem rendeltetés szerinti használata
- A szivattyú túlterhelése szünet nélküli használattal.
- Fagyok, vagy más időjárási hatásokkal okozott károsodások

Az alkatrészekre ugyanezek az előírások vonatkoznak

Hogy megakadályozza, megelőzze a szivattyú hibás működése következtében beállt esetleges károkat (pl. elöntött helyiségek, stb.), a tulajdonos (kezelő) köteles megfelelő biztonsági rendelkezéseket életbe hozni (pl. vészjelző beszerelése, pót szivattyú, stb.).

### Szervíz

Vannak kérdései? Reklamáció? Szüksége van pótalkatrészekre, vagy használati utasításra?

Honlapunkon a [www.guede.com](http://www.guede.com) címen szervíz terén gyorsan, bürokráciát kizárva segítségére leszünk. Kérem, segítsen, hogy segíthessünk. Hogy gépét reklamáció esetén identifikálhassuk, szükségünk van a gyártási számra, a szortiment tételszámára és a gyártási évre. Ezek az adatok fel vannak tüntetve a típus címkén. Hogy mindig kéznél legyenek, kérem, jegyezze fel az lábbiakban.





Gyártási szám:

Szortiment tételszám:

Gyártási év:

## Szimbólumok

	Használat előtt olvassa el a használati utasítást!
	A készüléken végzett bármilyen munka előtt mindig ki kell húzni a csatlakozódugaszt a dugaszolóaljzatból.
	Tilos a kábelnél fogva húzni/szállítani
	Tilos a közlekedési médiumban tartózkodni
	Figyelmeztetés a veszélyes magas feszültségre.
	Figyelmeztetés automatikus bekapcsolódás lehetőségére

	Azokat a tartozékokat, amelyek gyárilag nincsenek a készülékhez mellékelve, külön lehet megrendelni.
	Hibás és/vagy tönkrement villany, vagy elektromosgépeket át kell adni az illetékes hulladékgyűjtő telepre.
	Védje nedvesség ellen
	A csomagolást felállított helyzetben tartsa

## Gépszemle és karbantartási terv

Időközök	Teendők	Esetleges további részletek
Szükség szerint	A sarok szelepet ki kell tisztítani.	Ellenőrizni a sarokszelep működését

## Üzemzavarok – okok - eltávolításuk

Probléma	Okok	Intézkedések
A motor nem lép működésbe	Nincs áramköri feszültség. A szivattyú kereke le van blokkolva.	Ellenőrizni a feszültséget A ventilátor fedelén keresztül csavarhúzó segítségével megforgatni a motor tengelyét (szabadad tenni a csuszógyűrűk összeragadt tömítésétől).
A szivattyú nem szív	Hiányzik a sarokszelep, esetleg nem tömít, be van dugulva. A sarokszelep nincs a vízben. A szivattyú palástjából hiányzik a víz. Túlságosan nagy szívó magasság. A szívó csőben légbuborékok vannak. A csatlakozások nincsenek tömítve, a szivattyú levegőt szív be, a szivattyú nincs szellőztetve Előszűrő eltömődése.	Felszerelni, esetleg kitisztítani a sarok szelepet A szívó szelepet vízbe süllyeszteni. A szivattyú palástot feltölteni. Ellenőrizni a szívó magasságot. Ellenőrizni a szívó cső tömítését. Figyelmesen ismételni az üzembehelyezés lépéseit az „CSATLAKOZTATÁS” fejezet szerint! Tiszta előszűrő. → <a href="#">10</a>
A hő szenzor kikapcsolja a szivattyút → <a href="#">14</a>	A szivattyút kikapcsolta a hő elleni védelem, ugyanis túl van hevülve. Nincs áram. A szennyeződés (pl. kavics) leülepedett a szívó nyílásban.	A gépet hagyni kihűlni! Ellenőrizze az áramellátást Szívó tiszta A szivattyút leszerelni és kitisztítani, vigyázni, nehogy idegen anyagokat szívjon be.
Elégtelen mennyiségű szivott víz	Túlságosan nagy szívó magasság. A sarok szelep szívó kosara szennyezett. Előszűrő piszkos. A víz szintje hamar csökken.	Ellenőrizni a szívó magasságot. Kitisztítani a szívó kosarat. Tiszta előszűrő. → <a href="#">10</a> A szivattyút kitisztítani és kicserélni az elkopott alkatrészeket.

## GÜDE Service

### Germany

Güde GmbH & Co. KG  
Birkichstrasse 6  
D-74549 Wolpertshausen  
Tel: 0049 (0)7904 700 360  
Fax: 0049 (0)7904 700 51999  
www.guede.com

### Slovenia

TRISA d.o.o.  
Begunje na Gorenjskem 147  
SI-4275 Begunje na Gorenjskem  
Tel: 00386 (0) 59 16 56 56  
Fax: 00386 (0) 59 16 56 57

### Romania

FRATII COZOMPA S.R.L  
George Cosbuc Str. 2/53  
RO-430311 Baia Mare  
Tel: 040362401564  
Fax: 040362401564

### Austria

Güde GmbH & Co. KG  
Albrechtsberg 12  
AT-5270 Mauerkirchen  
Tel: 0043 (0) 7724 70988  
Fax: 0043 (0) 7724 70998

### Serbia

Womax Tools d.o.o.  
Brace Ribnikar 55  
SCG-21000 Novi Sad  
Tel: 00381214722216  
Fax: 00381214722217

### Bosnia

KT-Prom Tihomir Krleža  
Jalkovec B. Radica 30  
HR-42000 Varazdin  
Tel: 00385 (0) 42370110  
Mobil: 00385915321596  
Fax: 00385 (0) 42370110

### Czech Republic

Güde CZECH s.r.o.  
Pocernická 120  
CZ-36005 Karlovy Vary  
Tel: 00420353561537  
Fax: 00420353561537

### Hungary

Güde Hungary Kft.  
Kossuth Lajos ut 72  
HU-8420 Zirc  
Tel: 0036/88575348  
Fax: 0036/88575349

### Switzerland

Steiner Service  
Loostrasse 3  
CH-8803 Rüschlikon  
Tel: 0041/447243440  
Fax: 0041/447243442

### Slovakia

Güde Slovakia s.r.o.  
Roven 208  
SK-03301 Podturen  
Tel: 00421445225151  
Fax: 00421445225151

### Croatia

KT-Prom Tihomir Krleža  
Jalkovec B. Radica 30  
HR-42000 Varazdin  
Tel: 00385 (0) 42370110  
Mobil: 00385915321596  
Fax: 00385 (0) 42370110

### Bulgaria

Kolarov Technologic O.O.D.  
Jordan Bogdar 4  
BG-8800 Sliven  
Tel: 00359/886568083  
Fax: 00359/886568083

**EG-Konformitätserklärung**

Hiermit erklären wir, dass die nachfolgend bezeichneten Geräte aufgrund ihrer Konzipierung und Bauart sowie in den von uns in Verkehr gebrachten Ausführungen den einschlägigen, grundlegenden Sicherheits- und Gesundheitsanforderungen der EG-Richtlinien entsprechen. Bei einer nicht mit uns abgestimmten Änderung der Geräte verliert diese Erklärung Ihre Gültigkeit.

**EC-Declaration of Conformity**

We, hereby declare the conception and construction of the belowmentioned appliances correspond - at the type of construction being launched - to appropriate basic safety and hygienic requirements of EC Directives. In case of any change to the appliance not discussed with us the Declaration expires.

**Declaration CE de conformité**

Nous, Déclarons par la présente que les appareils indiqués répondent du point de vue de leur conception, construction ainsi que de leur réalisation mise sur le marché, aux exigences fondamentales correspondantes des directives de la CE en matière de sécurité et d'hygiène. Cette déclaration perd sa validité après une modification de l'appareil sans notre approbation préalable.

**Dicharazione di conformità CE**

Dichiariamo con il presente noi, che la concezione e costruzione degli apparecchi elencati, nelle realizzazioni che stiamo introducendo alla vendita, sono conforme ai requisiti principali delle direttive CE sulla sicurezza ed igiene. Nel caso della modifica dell'apparecchio da noi non autorizzata, la presente dichiarazione perde la propria validità.

**EG-Conformiteitverklaring**

Hiermede verklaren wij, dat de genoemde machine, op grond van zijn ontwerp en bouwwijze, evenals de door ons in omloop gebrachte uitvoeringen, aan de desbetreffende fundamentele veiligheids- en gezondheidverordeningen van de EG-richtlijnen voldoen. Bij een niet met ons overeengekomen wijziging aan het apparaat verliest deze verklaring haar geldigheid.

**Prohlášení o shodě EU**

Tímto prohlašujeme my, že koncepce a konstrukce uvedených přístrojů v provedeních, která uvádíme do oběhu, odpovídá příslušným základním požadavkům směrníc EU na bezpečnost a hygienu. V případě změny přístroja, která s nami nebola konzultovaná, stráca toho vyhlásenie svoju platnosť.

**Vyhlasenie o zhode EÚ**

Týmto vyhlasujeme my, že koncepcia a konštrukcia uvedených prístrojov vo vyhotoveniach, ktoré uvádzame do obehu, zodpovedá príslušným základným požiadavkám smerníc EÚ na bezpečnosť a hygienu. V prípade zmeny prístroja, ktorá s námi nebola konzultovaná, ztráci toho prohlásenie svou platnosť.

**Azonossági nyilatkozat EU**

Ezzel kijelentjük mi, a hogy a lentiekben megjelölt gépipari termék, koncepciója és tervezése, az általunk forgalomba kerülő kivitelezésben, megfelel az EU illetékes biztonsági és higiéniai szabályzatok alapkövetelményeinek. A gépen, a velünk való konzultáció nélkül végzett változások esetén, a jelen nyilatkozat érvényességét veszti.



**Gartenpumpe** | Garden pump | Pompe de jardin | Pompa da giardino | Tuinpomp | Zahradní čerpadlo | Záhradné čerpadlo | Kerti szivattyú

**GP 600 VF P, GP 1100VF**

**Hauswasserautomat** | Domestic water supply system | Mécanisme automatique domestique de distribution des eaux | Centralina idrica domestica | Huiswaterautomaat | Automatická domácí vodárna | Automacká domáca vodáreň | Házi vízellátó automata

**HWA 800 VF P, HWA 1100 VF**

**Hauswasserwerk** | Domestic water supply unit | Mécanisme domestique de distribution des eaux | Impianto idrico domestico | Huiswaterpomp | Domáci vodárna | Domáca vodáreň | Házi vízmű

**HWW 600 VF P, HWW 1100 VF, HWW 1400 VF, HWW 1400 VF INOX**

**Einschlägige EG-Richtlinien** | Appropriate EU Directives | Directives de la CE applicables | Direttive CE applicabili |  
Einschlägige EG-Richtlinien | Prohlášení o shodě EU | Vyhlášení o zhode EÚ | Illetékes EU előírások

**2006/42/EG**  
**2006/95/EG**  
**2004/108/EG**  
**2000/14/EG**

**Angewandte harmonisierte Normen** | Harmonised standards used | Normes harmonisées applicables |  
Applicate norme armonizzate | Gebruikte harmoniserende normen | Použité harmonizované normy |  
Použitě harmonizované normy | Használt harmonizált normák

**EN 55014-1:2006 + A1:2009**  
**EN 55014-2:1997 + Corrigendum 1997 + A1:2001 + A2:2008**  
**EN 60335-1:2002 + A11:2004 + A1:2004 + A12:2006 + Corrigendum 2006 + A2:2006**  
**EN 60335-2-41:2003 + A1:2004 + A2:2010**  
**EN 61000-3-2:2006 + A1:2009 + A2:2009**  
**EN 61000-3-3:2008**  
**EN 62233:2008**

---



TÜV Rheinland Product Safety GmbH  
Am Grauen Stein 29, 51105 Köln, Deutschland

GÜDE GmbH & Co. KG  
Birkichstrasse 6  
74549 Wolpertshausen  
Deutschland

Wolpertshausen, 2010-12-23

**Joachim Bürkle**

**Technische Dokumentation** | Technical  
documentation | gérant Documents techniques |  
Documentazione tecnica | Technische documentatie  
| Technická dokumentace | Technická dokumentácia |  
Műszaki dokumentáció

**Helmut Arnold**

**Geschäftsführer** | Managing Director | Titre  
du signataire | Amministratore delegato |  
bedrijfsleider | jednatel | konateľ | ügyvezető  
igazgató

GÜDE GmbH & Co. KG  
Birkichstrasse 6  
74549 Wolpertshausen  
Deutschland  
Tel.: +49-(0)7904/700-0  
Fax.: +49-(0)7904/700-250  
eMail: info@guede.com

